



## Barrière à jet sur la base d'un capteur de bruits d'impact APS



Buse à jet

### Principe de la mesure:

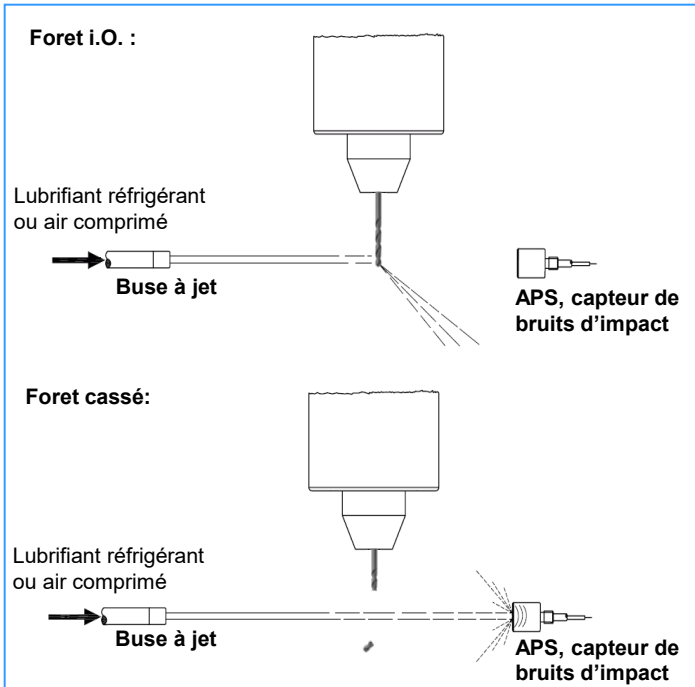

Capteur de bruits d'impact APS-L



Capteur de bruits d'impact APS-O



### Caractéristiques techniques:

Plage de mesure:	10 – 100 dB
Plage de température:	-40°C à +85°C
Alimentation électrique:	Via SEP (Processeur d'émissions acoustiques, n° de commande 6.5.10)
Câble:	Coaxial RG 174U Longueur standard: 5m
Boîtier:	Acier 1.4305

### Fonction:

- Mise en place d'une barrière au moyen d'un jet de lubrifiant réfrigérant ou d'air comprimé, pour pouvoir surveiller les raccourcissements d'outils dus à une rupture ou la position de serrage ou la présence de pièces à usiner (alternative à une barrière laser).
- Mesure du bruit pétillant du jet frappant une plaque de céramique ronde.

## Buse à jet

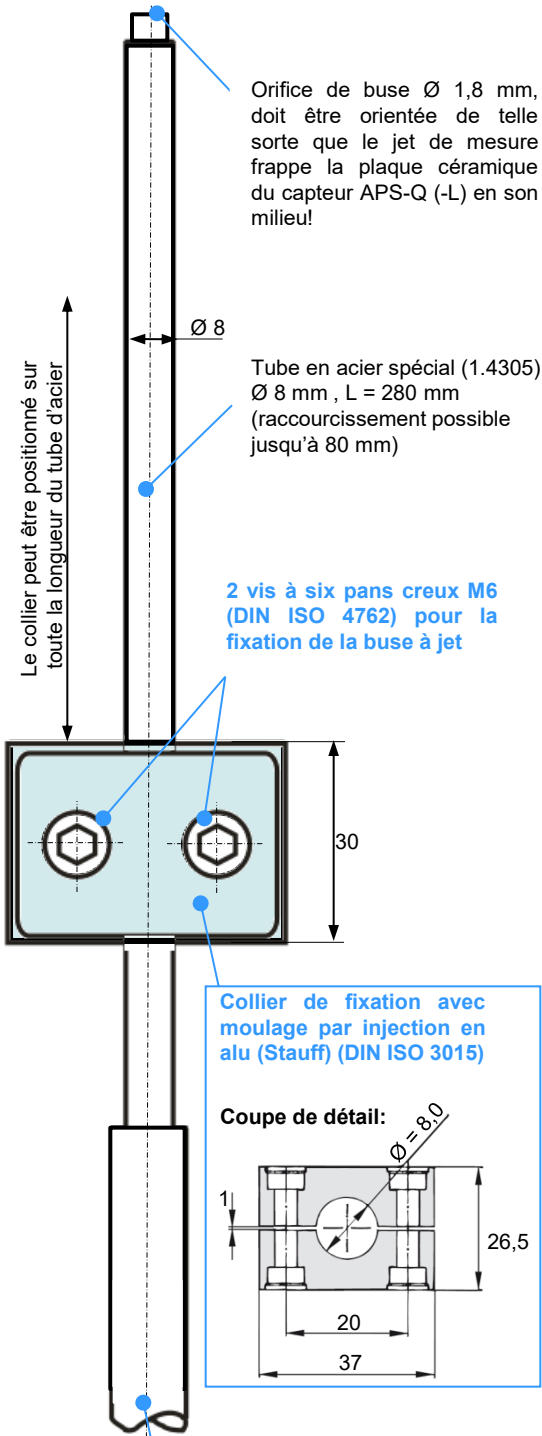

### Branchement pour le lubrifiant réfrigérant ou l'air comprimé

tuyau en polyuréthane			Raccord de tuyau Norma GRS 12-10	
Long.	$\varnothing$ ext.	$\varnothing$ int.	Long.	$\varnothing$ ext.
L= 300	= 8,4	= 6	L= 35	= 12 / 10

## APS-Q

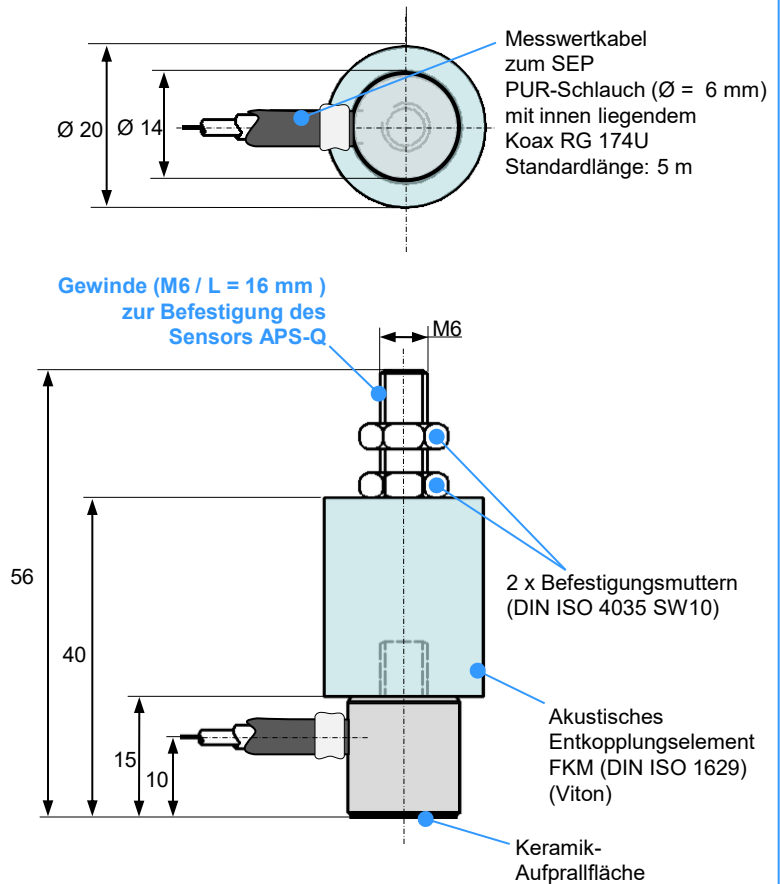

## APS-L

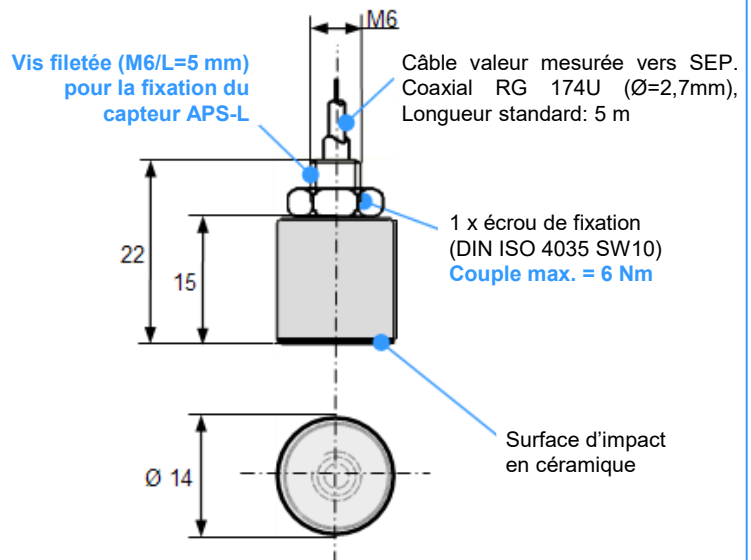

## Montage:

La buse à jet est montée de façon à ce que le jet de mesure frappe la plaque céramique du capteur de bruits d'impact (APS-Lou APS-Q) en son milieu. Les capteurs de bruits d'impact se différencient de par leur disposition de sortie du câble de mesure: longitudinale = APS-L, transversale = APS-Q. Les distances entre les outils dont le raccourcissement dû à une rupture doit être vérifié et la buse à jet peuvent être vues ci-dessous sur le schéma d'agencement. Le raccordement de l'APS-L-Q au Tool Monitor s'effectue via le **processeur d'émissions acoustiques SEP** (Numéro de commande 6.5.10). Pour de plus amples informations en ce qui concerne le raccordement, veuillez consulter les instructions d'installation du **processeur d'émissions acoustiques SEP**.

## Schéma d'agencement pour un jet de lubrifiant réfrigérant moyen (émulsion):

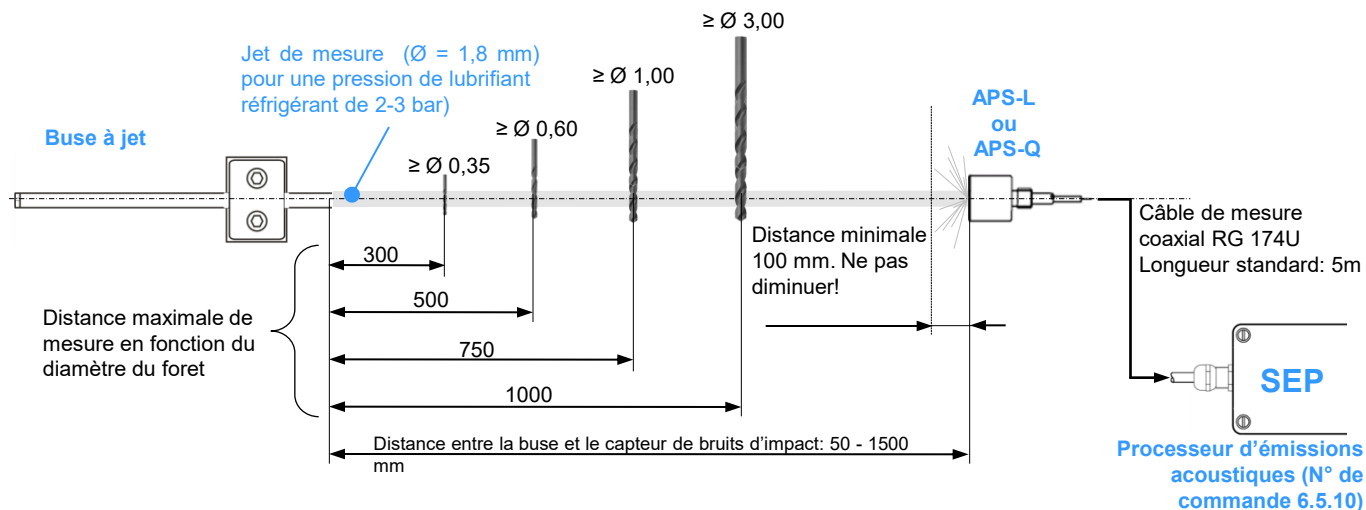

Remarque: lors d'utilisation d'huile au lieu d'émulsion, la pression du lubrifiant réfrigérant doit être réglée sur 15 bar.

[Dimensions en mm]

## Visualisation de la courbe sur le Tool Monitor lors de l'interruption du jet due à un foret:

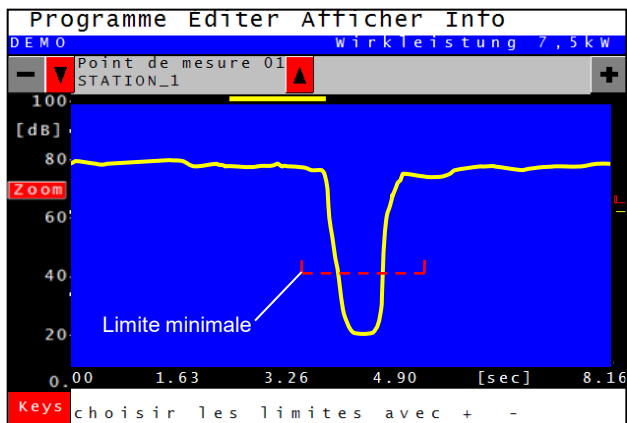

## Numéros de commande:

6.11.L **APS-L** (Capteur de bruits d'impact APS-L pour barrière à jet)

6.11.Q **APS-Q** (Capteur de bruits d'impact APS-Q pour barrière à jet)

9.7.1 **Buse à jet** (Conduit de buse avec buse et dispositif de fixation pour barrière à jet avec air ou lubrifiant réfrigérant)