

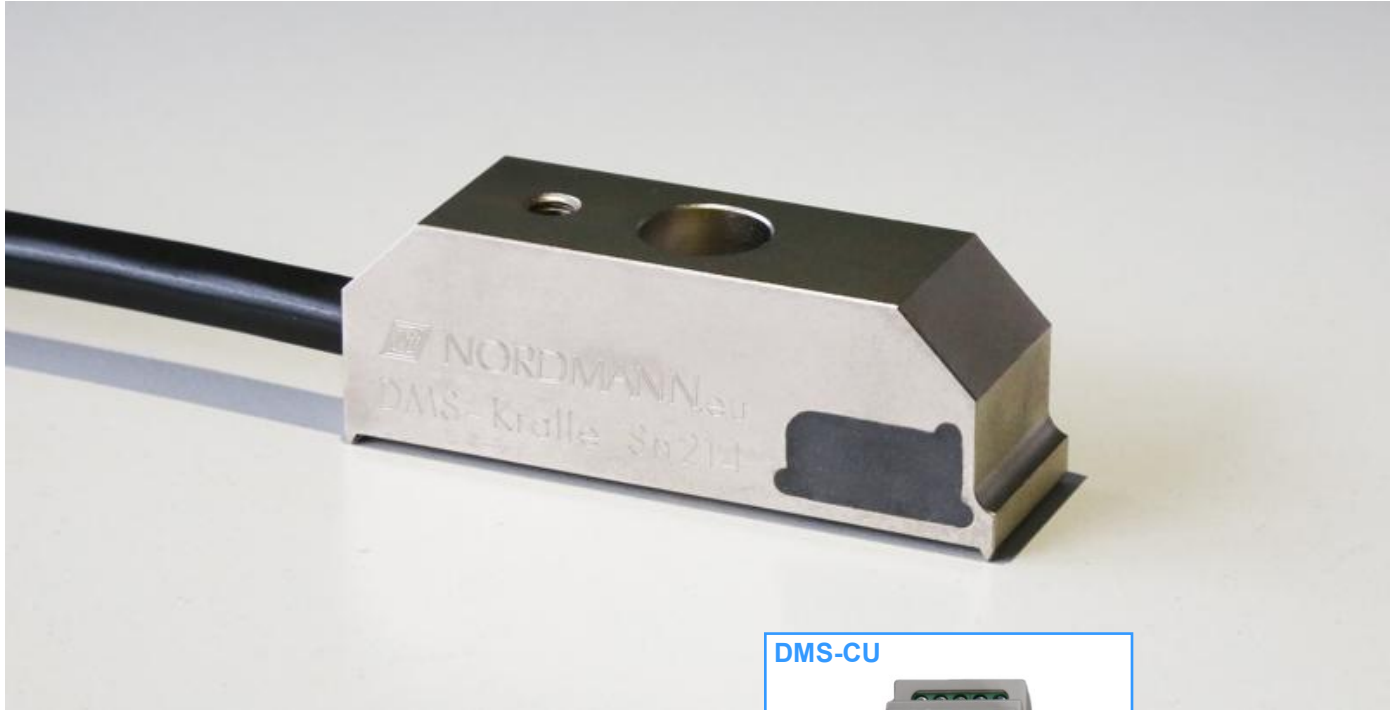

## Capteur de force DMS-Kralle



### Caractéristiques techniques :

#### Capteur DMS-Kralle

Dimensions (LxHxP):	25 x 18 x 57 mm
Poids:	env. 270 g (capteur incl. câble)
Câble de l'unité de contrôle:	LiYD11Y 4 x 0,25 mm <sup>2</sup> Long. 5 m / Ø extérieur = 4,4 mm

#### Unité de contrôle DMS-CU

Dimensions (LxHxP):	35 x 89,6 x 31,25 mm
Poids:	env. 70 g
Montage:	Montage dans une armoire de commande sur rails standards DIN 46277et DIN EN 50022

#### DMS-Kralle avec unité de contrôle DMS-CU:

Sensitivité de mesure:	35 mV/ $\mu\epsilon$ après amplification (Faktor 2500)
Plage de mesure:	286 $\mu\epsilon$ ( $\Rightarrow \pm 10$ v)

### DMS-CU



- Capteur de force sur une base DMS de la génération la plus récente, développée au moyen de la méthode des éléments finis
- Montage simple avec seulement une vis M5
- Unité de contrôle DMS-CU incluse
- Insensible aux influences des champs magnétiques
- Sensitivité de mesure plus élevée qu'une jauge de déformation directement collée sur le composant devant être surveillé, avec l'aide d'une transmission mécanique
- Plus haute sensibilité de mesure que le BDA-Kralle

## Utilisation:

Capteur de force pour la surveillance de forces dynamiques et statiques de machines-outils.

## Principe de la mesure:

Mesure de la tension de la structure entre les deux pieds de griffe en terme d'étrépage et de compression.

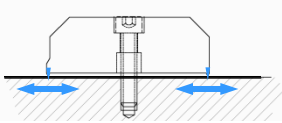

## Conseil de montage:

Rendre la surface rugueuse avant le montage en diagonale du sens de mesure

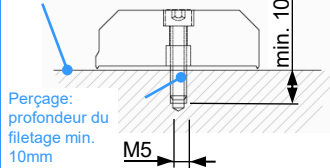

## Schéma détaillé DMS-Kralle:

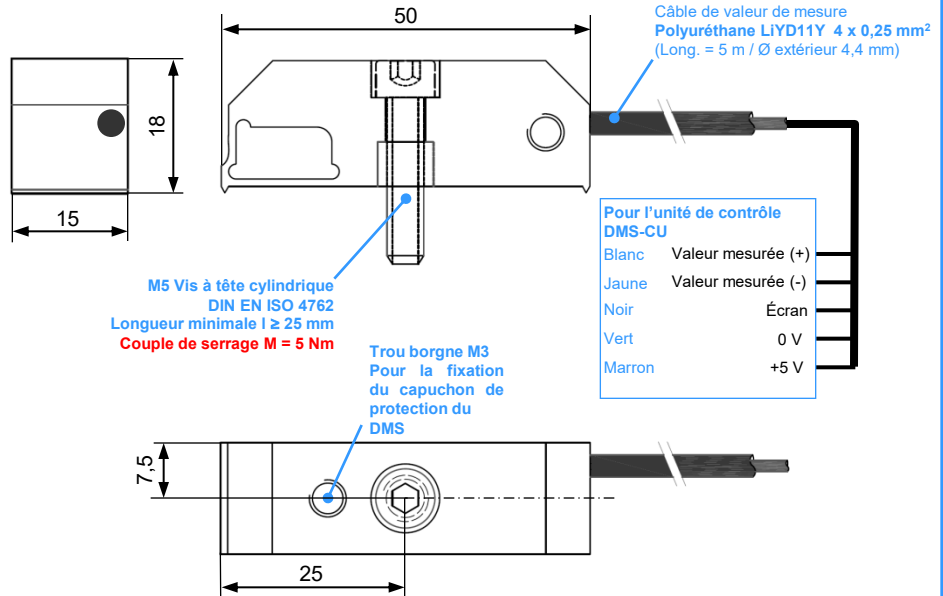

Pour l'unité de contrôle DMS-CU

Blanc	Valeur mesurée (+)
Jaune	Valeur mesurée (-)
Noir	Écran
Vert	0 V
Marron	+5 V

Toutes les grandeurs [mm]

## Paramétrage du zéro:

Le paramétrage repose sur un potentiomètre interne (R2). Il faut pour cela enlever la partie supérieure du boîtier. Pousser les crochets double-face pour déboîter la partie supérieure du boîtier (voir schéma détaillé DMS-CU)

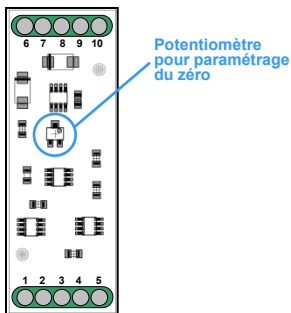

## Affectation des broches DMS-CU:

DMS-Kralle		
6 (wh)	Blanc	Valeur mesurée (+)
7 (ye)	Jaune	Valeur mesurée (-)
8 (bk)	Noir	Écran
9 (gn)	Vert	0V
10 (bn)	Marron	+5V

Tool Monitor		
1 (+15V)	X4:2, X4:8, X4:14	
2 (GND)	X4:10, X4:16	
3 (-15V)	X4:6, X4:12, X4:18	
4 (analog out)	X4:22 jusqu'à X4:36	
5 (N.C.)	N.C. (Not Connected)	

## Schéma détaillé DMS-CU:

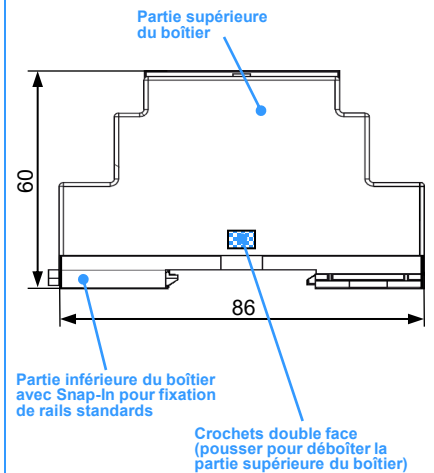

## DMS-capuchon protecteur (non compris dans la livraison)

Pour la minimisation d'un changement de température via un fort flux d'air, ou par ex. un lubrifiant.

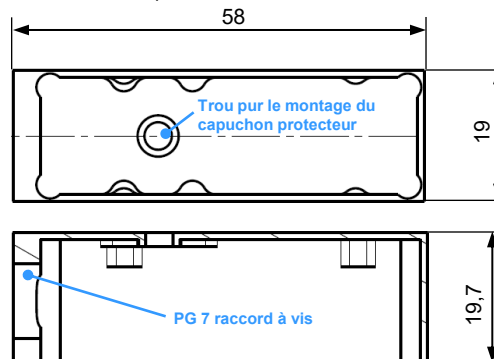

## Numéros de commande:

- 8.9.1 DMS-Kralle
- 8.9.9 DMS-CU
- 8.9.1K Capuchon protecteur DMS